

Серія VPCF

Пласкі присмоктувачі (круглі)

НОВИНКА

Присмоктувачі виконані з Elastodur ED-65.
Діаметри від 1 до 65 мм з зовнішньою та внутрішньою різьбами M5, G1/8 та G1/4.

ПЛАСКІ ПРИСМОКТУВАЧІ (КРУГЛІ) СЕРІЯ VPCF



Серія VPCF складаються з ніпеля і гумової частини, які постачаються окремо. Обидва компоненти можна замовити окремо як запасні частини.

Ці присмоктувачі підходять для захоплення упаковок, таких як жорсткі картонні коробки та лотки, у фармацевтичній, косметичній та харчовій промисловостях.

Загальні застосування:
- Процеси палетування та депалетування.
- Важкі умови застосування з точки зору утримання та зносу.
- Завантаження зверху та збоку в картонні машини.

- » Elastodur ED-65 гарантує високу стійкість до зношування, втричі збільшуючи термін служби в порівнянні з NBR.
- » Висока сила захоплення.
- » Жорсткість і стабільність навіть під час сильних прискорень або екстрених зупинок завдяки опорним стійкам.
- » Оптимальне утримання картону та жорсткої упаковки завдяки адаптивній ущільнюючій губці.

ОСНОВНІ ХАРАКТЕРИСТИКИ

Опис	жорсткі зносостійкі присмоктувачі, що складаються безпосередньо з присмоктувача і з'єднувального ніпеля
Конструкція	- ніпелі та присмоктувачі поставляються в зборі - діаметр 60 мм і більше: ніпель з'єднується з металевою плитою вулканізованою в присмоктувач
Обслуговування	можлива заміна гумової частини
Робоча температура	ELASTODUR версія: -40°C ÷ +100°C (короткочасно <30 с); -25°C ÷ +80°C (довготривало)

ТЕХНІЧНІ ХАРАКТЕРИСТИКИ

* Теоретичне значення сили відриву в умовах вакууму -0,6 бар, при використанні об'єктів з сухою і гладкою робочою поверхнею без урахування коефіцієнта запасу.

Мод. / діаметри	Сила відриву (Н)*	Внутр. об'єм (см ³)	Мін. радіус виробу (мм)	Внутрішній діаметр трубки (мм)
VPFC-0100	4,41	0,3	8	4
VPFC-0150	9,81	0,8	13	4
VPFC-0200	16,00	1,2	20	4
VPFC-0250	22,70	1,7	30	4
VPFC-0300	29,50	2,6	35	6
VPFC-0400	49,50	5,1	70	6
VPFC-0500	74,20	8,0	75	6
VPFC-0600	107,00	12,7	75	6

КОДУВАННЯ

VP	C	F	-	0100	E	-	M5	M
-----------	----------	----------	----------	-------------	----------	----------	-----------	----------

VP	СЕРІЯ: VP = вакуумні присмоктувачі
C	ФОРМА: C = кругла
F	ВЕРСІЯ: F = пласка
0100	ДІАМЕТРИ: 0100 = 10,0 мм 0150 = 15,0 мм 0200 = 20,0 мм 0250 = 25,0 мм 0300 = 30,0 мм 0400 = 40,0 мм 0500 = 50,0 мм 0600 = 60,0 мм
E	МАТЕРІАЛИ: E = Elastodur
M5	РОЗМІРИ РІЗЬБИ: M5 = M5 1/8 = G1/8 1/4 = G1/4
M	ТИП РІЗЬБИ: M = зовнішня F = внутрішня

Мод. VPCF-0100 до 0300 - зовнішня різьба



Допустиме відхилення для еластомірних частин згідно з DIN ISO 3302-1 E3

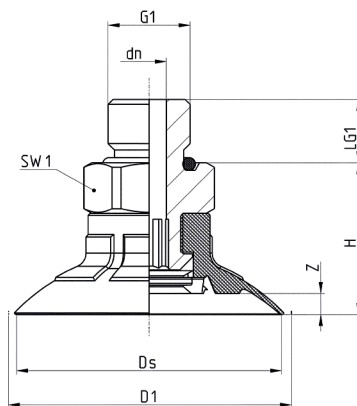

Мод.	dn	Ds	D1	G1	H	LG1	SW1	Z	Мод.	Ніпель
VPCF-0100E-M5M	1,8	10,5	12,0	M5 M	13,5	4,7	8	1,0	VPCF-0100E	NPS-B-M5-M
VPCF-0150E-1/8M	4,1	16,4	18,5	G1/8 M	16,0	7,5	14	1,5	VPCF-0150E	NPS-G-1/8-M
VPCF-0200E-1/8M	4,1	21,4	23,3	G1/8 M	17,0	7,5	14	2,0	VPCF-0200E	NPS-G-1/8-M
VPCF-0250E-1/8M	4,1	26,4	28,0	G1/8 M	17,0	7,5	14	2,0	VPCF-0250E	NPS-G-1/8-M
VPCF-0300E-1/8M	4,1	31,4	33,6	G1/8 M	18,0	7,5	14	2,5	VPCF-0300E	NPS-G-1/8-M

Мод. VPCF-0100 до 0300 - внутрішня різьба



Допустиме відхилення для еластомірних частин згідно з DIN ISO 3302-1 E3

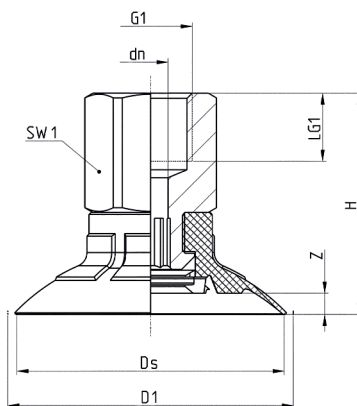

Мод.	dn	Ds	D1	G1	H	LG1	SW1	Z	Мод.	Ніпель
VPCF-0100E-M5F	3,1	10,5	12,0	M5 F	19	5,5	8	1,0	VPCF-0100E	NPS-B-M5-F
VPCF-0150E-1/8F	4,1	16,4	18,5	G1/8 F	24	8,0	14	1,5	VPCF-0150E	NPS-G-1/8-F
VPCF-0200E-1/8F	4,1	21,4	23,3	G1/8 F	25	8,0	14	2,0	VPCF-0200E	NPS-G-1/8-F
VPCF-0250E-1/8F	4,1	26,4	28,0	G1/8 F	25	8,0	14	2,0	VPCF-0250E	NPS-G-1/8-F
VPCF-0300E-1/8F	4,1	31,4	33,6	G1/8 F	26	8,0	14	2,5	VPCF-0300E	NPS-G-1/8-F

Мод. VPCF-0400 до 0600 - зовнішня різьба



Допустиме відхилення для еластомірних частин згідно з DIN ISO 3302-1 E3

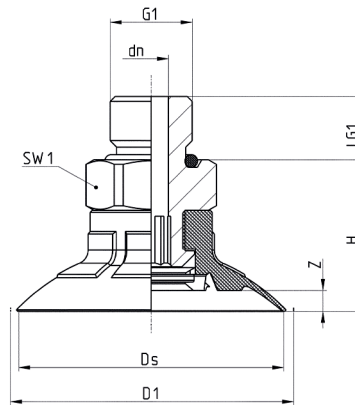

Мод.	dn	Ds	D1	G1	H	LG1	SW1	Z	Мод.	Ніпель
VPCF-0400E-1/4M	6,1	41,4	43,7	G1/4 M	23	10,0	17	2,5	VPCF-0400E	NPS-A-1/4-M
VPCF-0500E-1/4M	6,1	51,4	53,9	G1/4 M	24	10,0	17	3,5	VPCF-0500E	NPS-A-1/4-M
VPCF-0600E-1/4M	6,1	61,2	65,0	G1/4 M	26	10,0	17	5,1	VPCF-0600E	NPS-A-1/4-M

Мод. VPCF-0400 до 0600 - внутрішня різьба



Допустиме відхилення для еластомірних частин згідно з DIN ISO 3302-1 E3

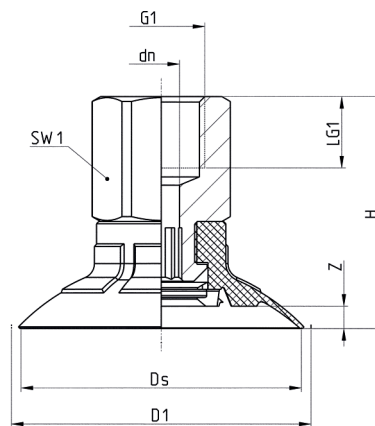

Мод.	dn	Ds	D1	G1	H	LG1	SW1	Z	Мод.	Ніпель
VPCF-0400E-1/4F	6,1	41,4	43,7	G1/4 F	33	12,0	17	2,5	VPCF-0400E	NPS-A-1/4-F
VPCF-0500E-1/4F	6,1	51,4	53,9	G1/4 F	34	12,0	17	3,5	VPCF-0650E	NPS-A-1/4-F
VPCF-0600E-1/4F	6,1	61,2	65,0	G1/4 F	36	12,0	17	5,1	VPCF-0600E	NPS-A-1/4-F